

No reserves all rights in this document and in the information contained therein.
 Reproduction, use or disclosure to third parties without express authority is strictly
 forbidden.

This document is issued by means of a computerized system.
 The digitally signed original is electronically approved.
 A manual signature is not required.

1 2 3 4 5 6 7 8

A

B

C

D

F

A

B

C

D

E

F

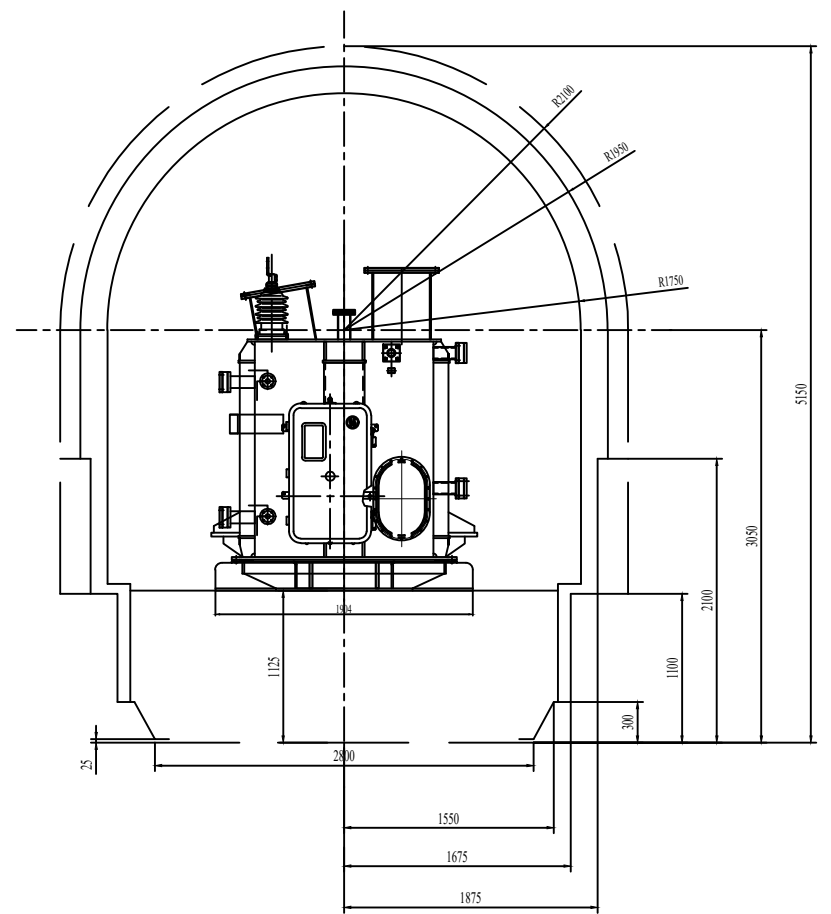
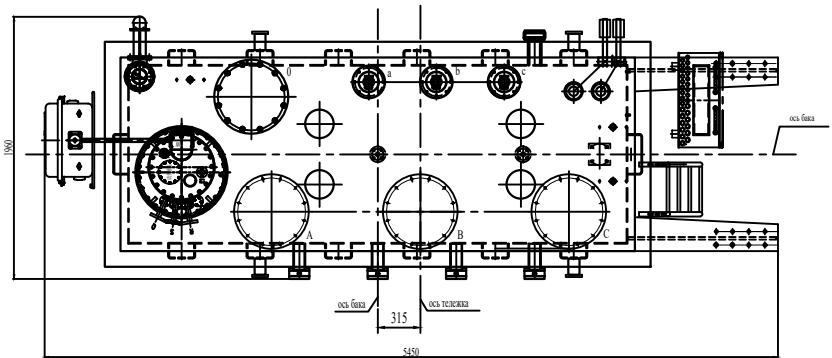
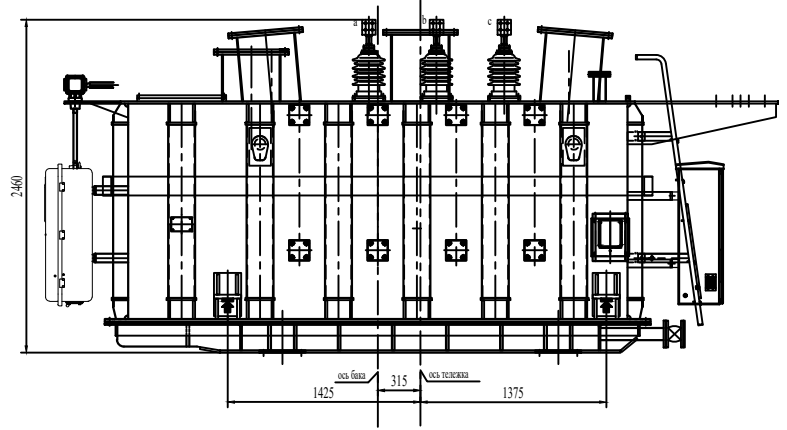

технические требования:

1. при транспортировке трансформатор под сухим воздухом и заземлен.;
2. между поверхностью дороги и трансформатором угол наклона не более 15°;
3. скорость машина при транспортировке по автомагистралям: Когда шоссе было ровным, максимальная скорость на 40км/ч; Когда шоссе было неровным, максимальная скорость на 20км/ч; Когда шоссе было немоощным, максимальная скорость на 10км/ч;
4. масса при транспортировке без масла : 22230kg

										Designed Revised Approved by Guo jusheng Liu yimi Ding Guoyan Date 2023/09/02 2023/09/02 2023/09/02		SEC Zhangjiagang Transformers Co.,Ltd. чертеж на транспорт 1SZT.710.30079.01YS		Sheet / of 1/1	
Revision	Appd	Date	Der. from	Replu	Format A3	Language En	Edition: V100								

1 2 3 4 5 6 7 8